

Oljeutskiller Ø1000 - Klasse 2

Beskrivelse

- Produsert iht. Kessel standard av polyeten, PE.
- For nedgravd installasjon.
- Med integrert slamfang.
- Utskiler med integrert slamfang og avstengningsventil i utløp.
- Beregnet på væsker med densitet mellom 0,85 – 0,95 g/cm³.
- Slipper ut maksimalt 100 mg olje/liter.
- Inn- og utløp Ø110/160.
- Teleskopisk og tiltbar forlengningshals.
- Løkk i klasse B (12,5 tonn).
- Tanken er 100% tett og korrosjonsfri.
- Leveres komplett.
- 20 års materialgaranti.
- Tilbehør: Alarm, prøvetakingskum, pumpestasjon



Med forbehold om konstruksjonsendringer og tekniske endringer. Kan endres uten varsel

GPA Flowsystem A/S

Regnbueveien 9

NO-1405 Langhus

+47 (0)64-85 68 00

info@gpa.no

gpa.no

Oljeutskiller Ø1000 - Klasse 2

Teknisk spesifikasjon

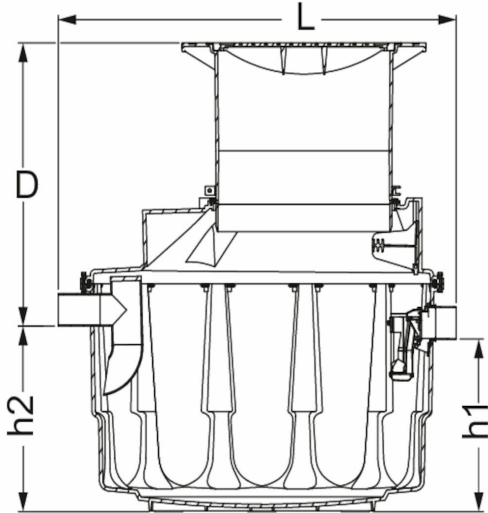

Artikkelnr	NS (L/S)	Vekt (kg)	Installasjonsdybde D mm	Ø	Slamfanger	L	B	h2	h1	Oljevolum
KE- 99601.041D	1.5	110 kg	570 - 995	110	360 l	1425	1300	630	583	110 l

Med forbehold om konstruksjonsendringer og tekniske endringer. Kan endres uten varsel

GPA Flowsystem A/S

Regnbueveien 9
NO-1405 Langhus
+47 (0)64-85 68 00
info@gpa.no
gpa.no